



ISTRUZIONI DI MONTAGGIO - MOUNTING INSTRUCTIONS

Valigie Centrali – Top case TTT-TTE-TTS-855-852-848LX-848

GALTER Srl - 35011 S. Andrea di Campodarsego - via Bassa Prima, 211 – Padova - Italy – tel. 049/5564600 r.a. – fax 049/5566703
http://www.nonfango.com - http://www.nonfango.it - e-mail : nonfango@nonfango.com

Mod. TTT

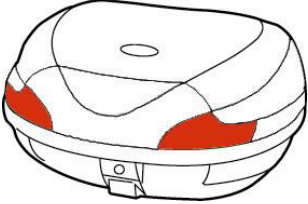

DIMENSION	WEIGHT	CAPACITY
575x440x300 mm	3,8 Kg	44 lt.

Mod. TTE

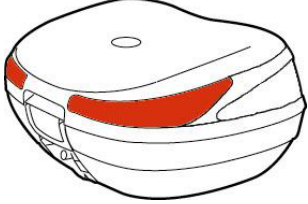

DIMENSION	WEIGHT	CAPACITY
605x470x300 mm	4,2 Kg	54 lt.

Mod. TTS

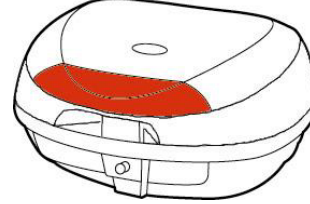

DIMENSION	WEIGHT	CAPACITY
575x440x300 mm	3,8 Kg	44 lt.

Mod. 855

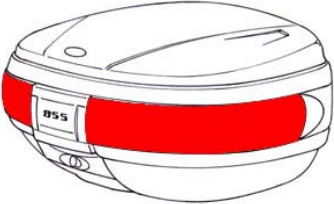

DIMENSION	WEIGHT	CAPACITY
590x460x320 mm	4,9 Kg	55 lt.

Mod. 852

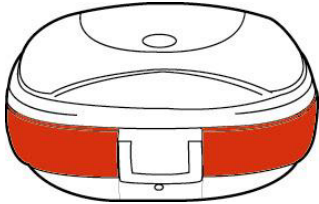

DIMENSION	WEIGHT	CAPACITY
590x460x310 mm	4,9 Kg	52 lt.

Mod. 848LX-848

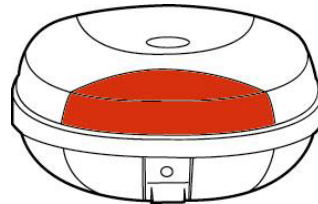

DIMENSION	WEIGHT	CAPACITY
575x440x305 mm	3,4 Kg	48 lt.

Installazione ed Aggancio- Installation and coupling

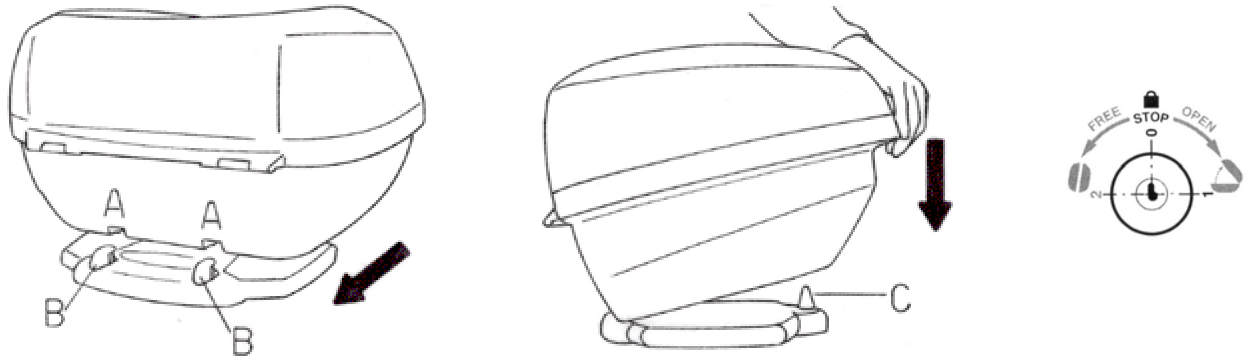

Note

L'operazione d'aggancio è possibile anche senza l'inserimento della chiave (pos. 0).
Inserire le sedi della valigia (A) negli agganci della Base (B).

Spingere la parte superiore della valigia verso la Base per agganciare il perno di bloccaggio nel nasello (C) (Nasello antifurto brevettato). A conferma dell'avvenuto aggancio si dovrà avvertire il classico rumore "click"

Notes

The coupling operation is possible also without the insertion of the key (pos. 0).
Insert the coupling point of the top case (A) in the coupling point of the Base (B).

Push the upper part of the top case toward the Base to hook up the blocking pivot to the hake (C) (Patented anti-theft hake). As confirmation of the happened hooking you should hear the classic noise "click".

Apertura- Opening

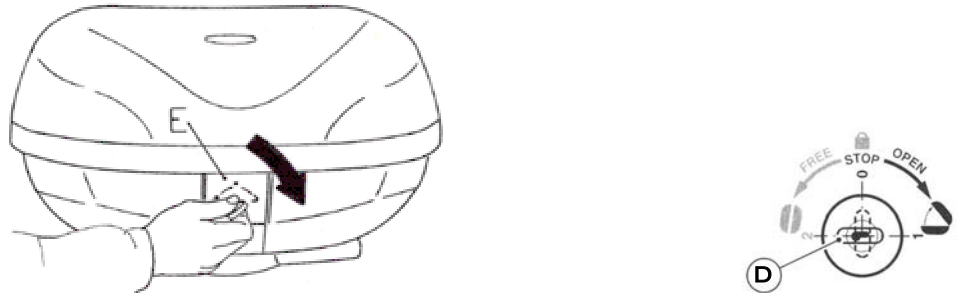

Note

Per aprire la valigia inserire la chiave (D) nella serratura (pos. 0) e ruotarla in senso orario fino alla posizione 1.
Rilasciare la chiave, e la leva di chiusura (E) si solleverà. Sganciare la leva dal coperchio e spingerla verso il basso.

Notes

To open the top case, insert the key (D) in the lock (pos. 0) and turn it in a clockwise to the position 1.
Release the key, and the lock lever (E) will raise. Unhook the lever from the cover and push it downwards.



ISTRUZIONI DI MONTAGGIO - MOUNTING INSTRUCTIONS

Valigie Centrali – Top case TTT-TTE-TTS-855-852-848LX-848

GALTER Srl - 35011 S. Andrea di Campodarsego - via Bassa Prima, 211 - Padova - Italy - tel. 049/5564600 r.a. - fax 049/5566703
http://www.nonfango.com - http://www.nonfango.it - e-mail : nonfango@nonfango.com

Chiusura- Closing

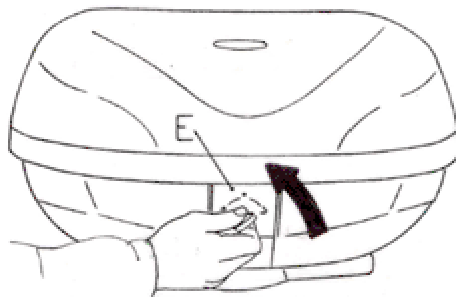

Note

Per chiudere la valigia agganciare la leva di chiusura (E) al coperchio.
Spingere la leva verso il basso e ruotare la chiave in senso antiorario fino alla posizione 0.
Solo in questa condizione è possibile estrarre la chiave dalla serratura.

Notes

To close the top case, hook the lock lever (E) to the cover.
Push the lever downwards and turn the key in an anticlockwise to the position 0.
Only in this position it is possible to extract the key from the lock.

Rimozione- Removal

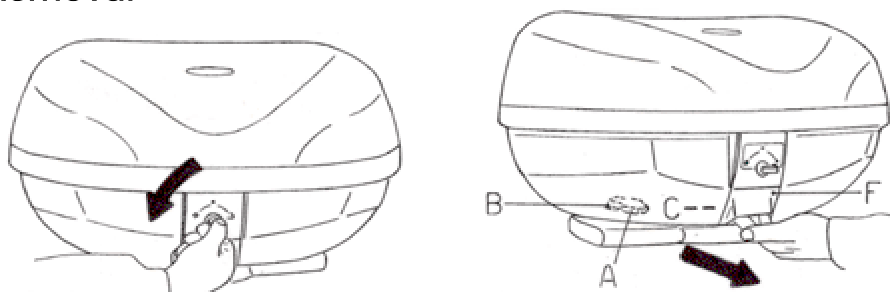

Note

Per rimuovere la valigia inserire la chiave nella serratura (pos. 0) e ruotarla in senso antiorario fino alla posizione 2.
Tirare il cassetto (F) per sganciare il perno di bloccaggio della valigia dal nasello (C).
Sfilare le apposite sedi della valigia (A) dagli agganci della Base (B).

Notes

To remove the top case, insert the key in the lock (pos. 0) and turn it in an anticlockwise to the position 2.
Pull the drawer (F) to unhook the blocking pivot of the top case from the hake (C).
Remove the appropriated coupling points of the top case (A) from the coupling of the Base (B).

Note - Notes

Tutte le valigie comprendono una chiave di riserva.
Every top box is supplied with a spare key.

Attenzione - Attention

- Ogni valigia può contenere bagaglio per un peso massimo di 10 Kg salvo diversa indicazione della casa madre del veicolo.
- Tenere presente che un peso eccessivo può compromettere il controllo del motociclo.
- Si consiglia, con la valigia montata, di non superare la velocità massima di 120/130 Km all'ora.
- E' necessario controllare periodicamente, per evitare che il tempo danneggi l'aggancio della valigia:
 - il nasello e la sua vite di bloccaggio
 - il cassetto di sgancio
 - i gommini antivibranti e/o guarnizione

- Every top case can be loaded with a maximum weight of 10 kg, except different indication of the vehicle producer.
- Keep in mind that an excessive weight should compromise the control of the motorcycle.
- With the mounted top case, it is suggested not to exceed the maximum speed of 120/130 Km/hour.
- It is necessary to periodically check, in order to avoid that the weather may damage the coupling of the top case:
 - the hake and its blocking screw
 - the hook drawer
 - the rubber tip and / or the gasket

Importante - Important

NONFANGO mette a disposizione dell'utente i ricambi principali di tutti i suoi articoli.
Si possono ordinare tramite i migliori negozi specializzati o direttamente a GALTER SRL Rif. **Servizio SPOT SALES**
35011 S.A. di Campodarsego, Via Bassa Prima, 211 Padova - Italy - tel. 0039-049-5564600.
e-mail: nonfango@nonfango.com

Nonfango puts at disposal of the consumer the principal spare parts of every items.
It is possible to order them trough the best specialized dealers or directly from GALTER SRL Rif. **SPOT SALE Service**
35011 S.A. di Campodarsego, Via Bassa Prima, 211 Padova - Italy - Tel. 0039-049-5564600
e-mail: nonfango@nonfango.com